



ЛЕХА ГРАДИНСКА ПОВДИГНАТА 183X90X30 ПРАВА HERLY

1316WACO500 Арт.№ 50377

RAISED GARDEN BED 180X90X30 HERLY 1316WACO500 Art.№ 50377

Изработена в елегантен бял цвят (RAL 9010), който придава чист и модерен вид на всяко пространство. Изработена от предварително боядисан стоманен лист, с дебелина 0.35 мм и конструкция 0.8 мм, осигуряваща здравина и дълготрайност. Размери: 180X90X30

В тази повдигната леха може да бъдат засадени голям брой растения или цветя.

Голямо пространство: Тази повдигната градинска леха е достатъчно дълбока и широка, за да побере голямо количество почва и да осигури достатъчно място за вашите растения, зеленчуци, билки и цветя.

Отворено дъно: Дизайнът без дъно осигурява добър дренаж за растенията и предотвратява натрупването на вода, което води до загиване на корените на растенията. Освен това позволява на растенията да усвояват по-добре хранителните вещества. Можете да го поставите върху почва, трева или бетонни подове.

Как се използва повдигната градинска леха — стъпка по стъпка

1. Избор на място

- Изберете място с **достатъчно слънце** (поне 6 часа дневно).
- Да има **добър достъп до вода**.
- Повърхността трябва да е **равна**.

2. Подготовка на основата

- Ако лехата ще е **на земя**, може да сложите слой **геотекстил или картон**, за да предотвратите израстване на плевели отдолу.
- Ако е **на крака или с дъно**, уверете се, че има **дренажни отвори**.

3. Запълване с подходяща смес

Добрата смес за повдигната леха съдържа:

- 40% **градинска почва**
- 40% **компост**



- **20% торф или кокосов субстрат**
(може да се добави и пясък за по-добро оттичане)

В дъното често се поставя **дренажен слой** (камъчета, керамзит или натрошени клони) — 5–10 см.

4. Засаждане

- Разделете повърхността на лехата на редове или квадрати (методът „квадратно градинарство“ е популярен).
- Засадете растенията според нуждите им от пространство и светлина.
- Полейте обилно след засаждане.

5. Поддръжка

- **Поливайте редовно** — повдигнатите лехи изсъхват по-бързо.
- **Добавяйте мулч** (слама, дървесни стърготини, кори) – намалява плевелите и задържа влагата.
- **Торете периодично** – с органичен тор, компостен чай или минерални торове.
- **Проверявайте за вредители** – при нужда използвайте биологични препарати.

6. Сезонна грижа





- През есента извадете остатъците от растения.
- Може да покриете лехата с мулч, листа или зимен найлон за защита.
- На следващата пролет добавете нов слой компост.

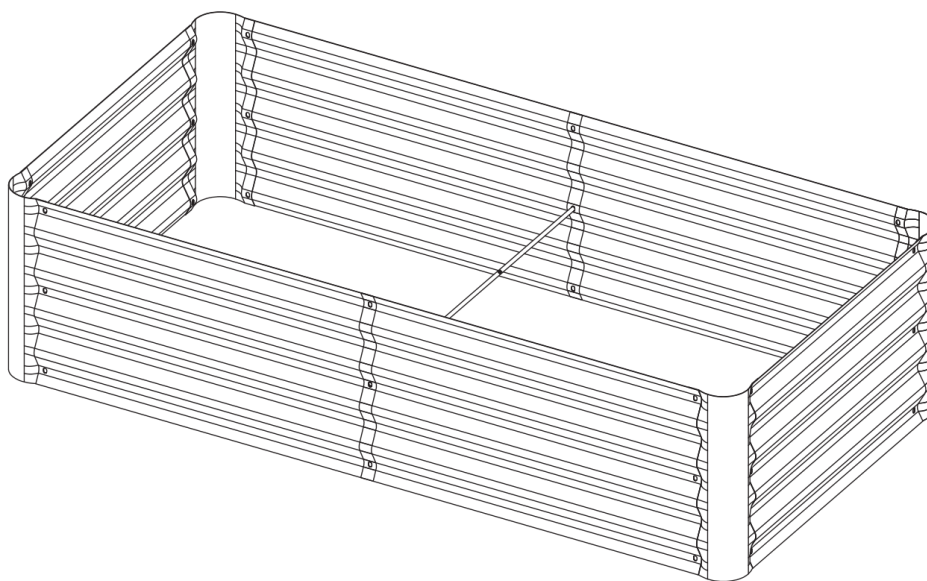

ВАЛЕРИЙ С&М ГРУП АД

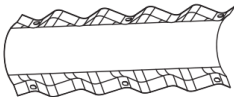
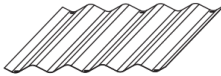
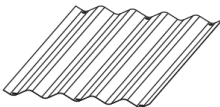
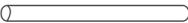
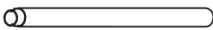
И Н С Т Р У М Е Н Т И Т Е В Б Ъ Л Г А Р И Я

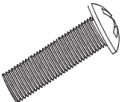

1-(X4PCS)		2-(X2PCS)	
3-(X4PCS)		5-(X1PCS)	
5A-(X1PCS)		7-(X29PCS)	
8-(X30PCS)	 M5*12	9-(X1PCS)	
10-(X1PCS)			

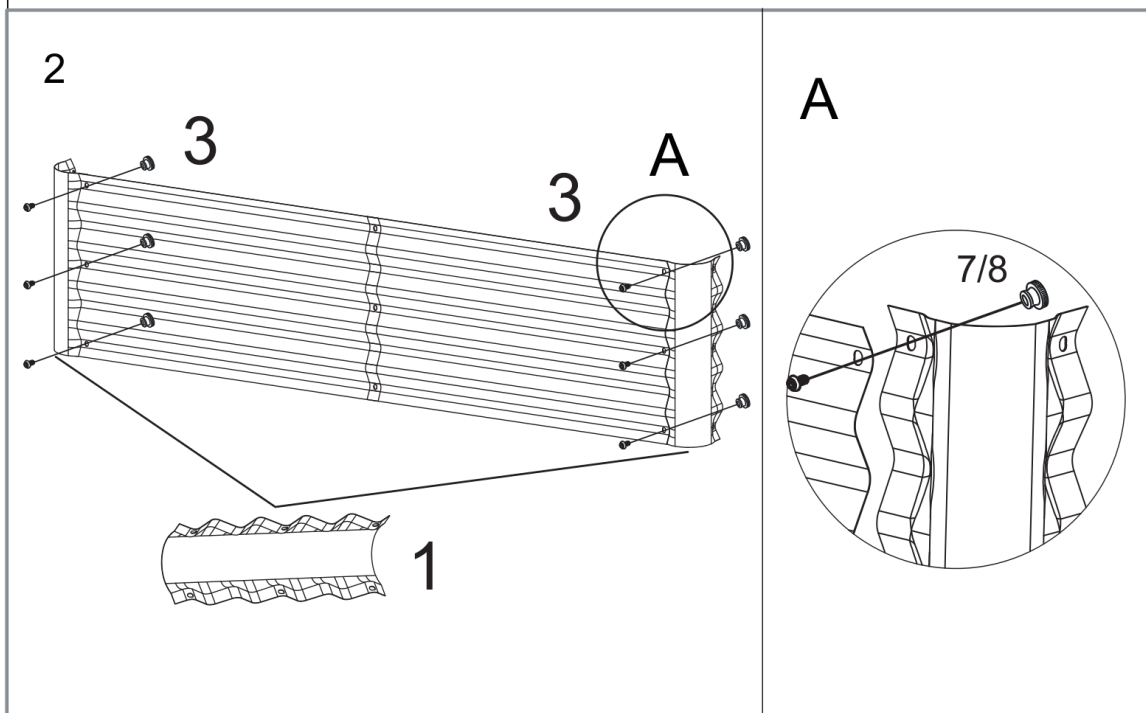
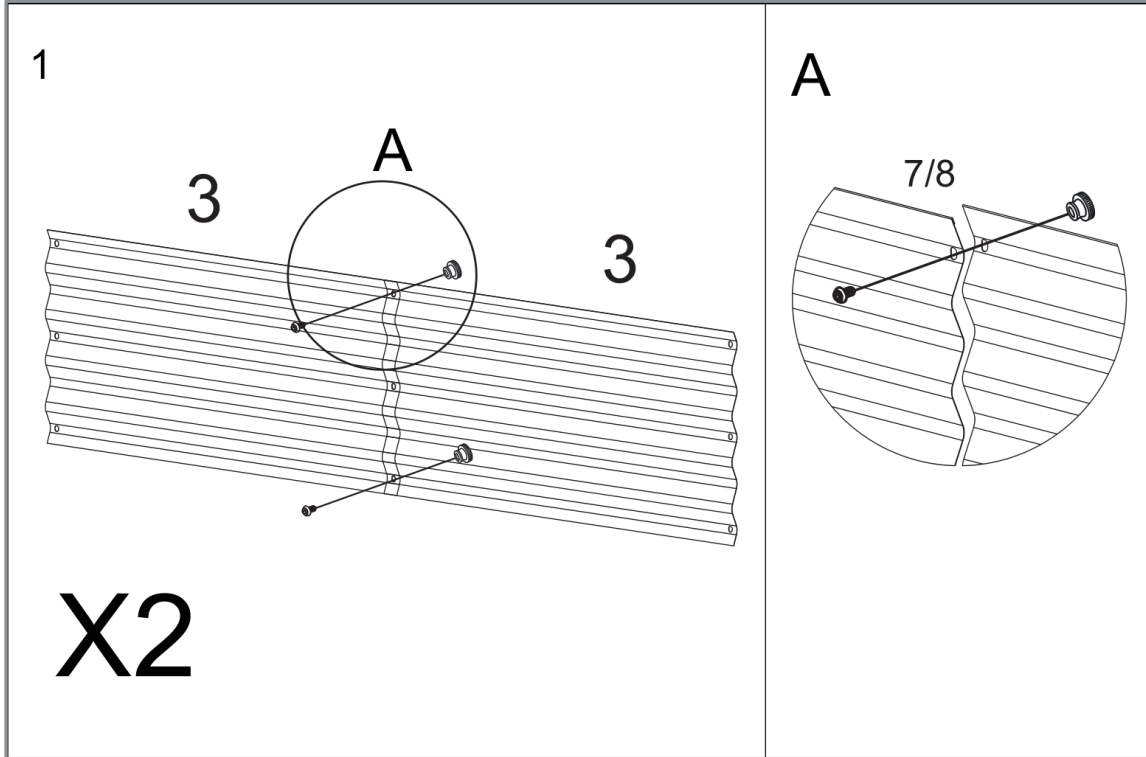

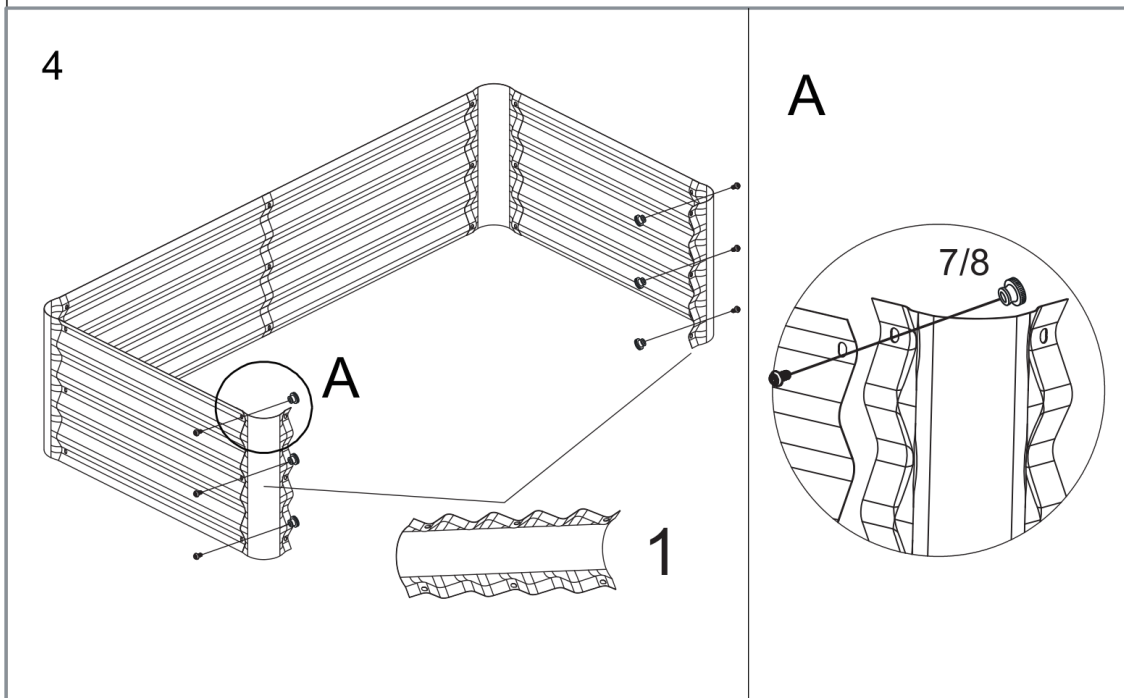
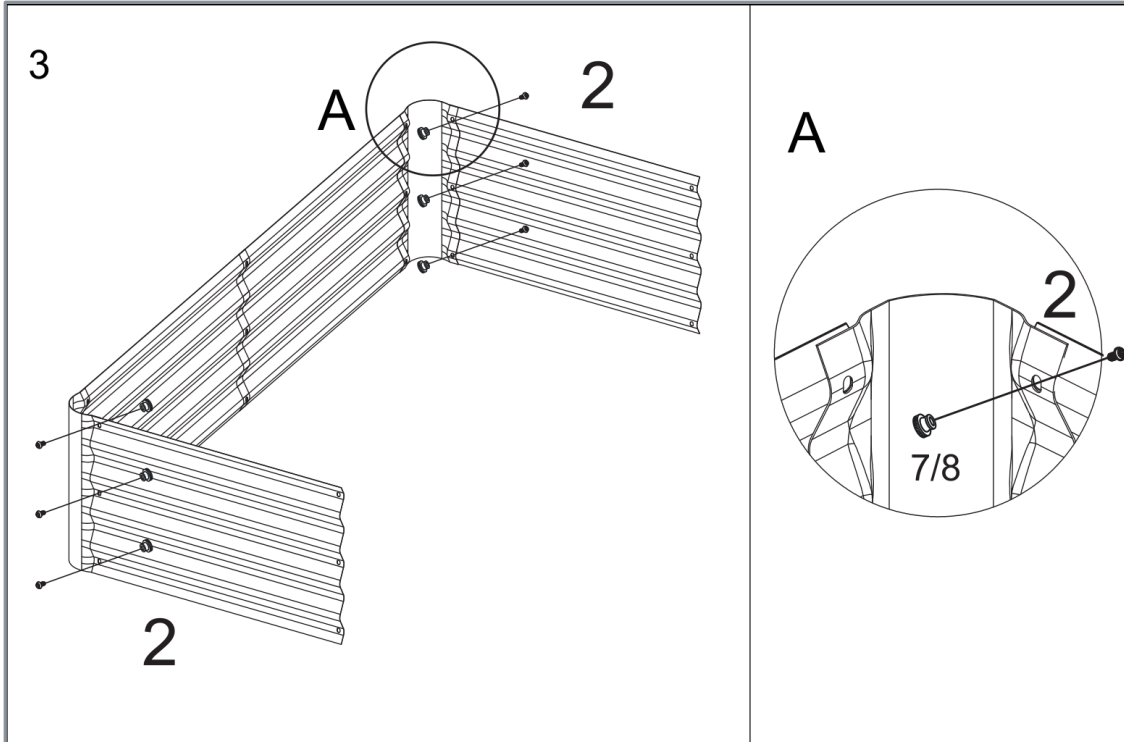

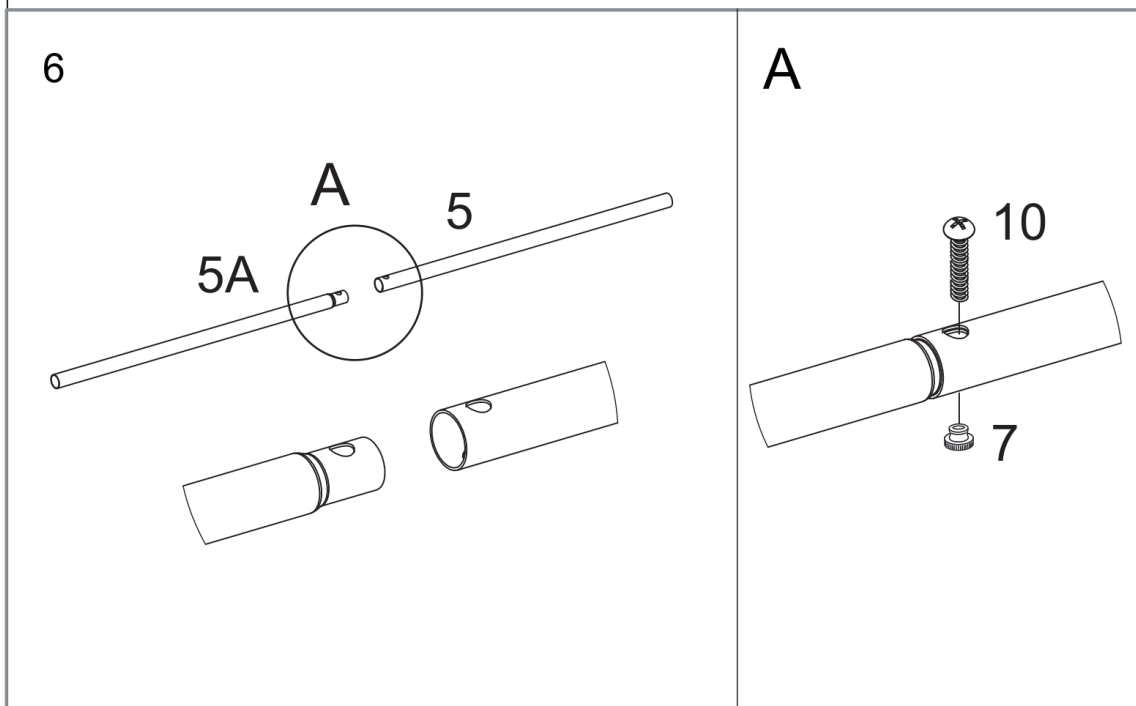
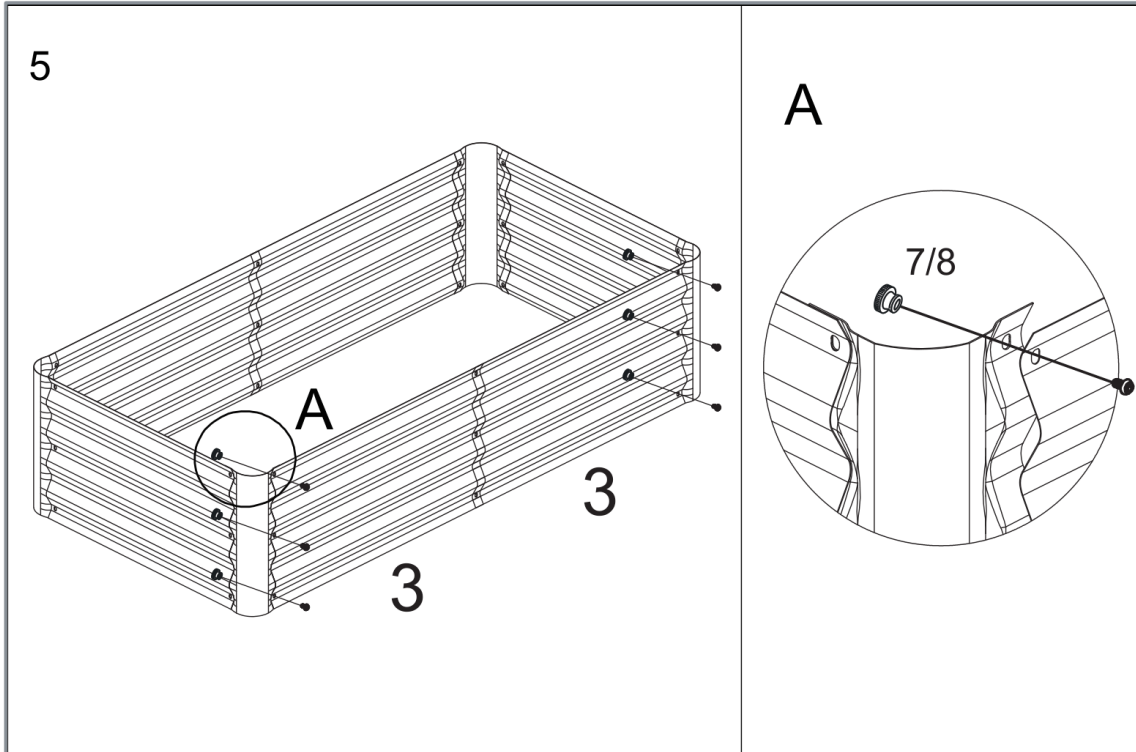



7

