



ЛЕХА ГРАДИНСКА ПОВДИГНАТА 120X60X30 ОВАЛ 1316R009 Арт.№ 50378

RAISED GARDEN BED 120X60X30 1316R009 Арт.№ 50378

Стилен и съвременен дизайн в антрацитен цвят (RAL 7016), подходящ за интериори с по-тъмен или индустриален стил. Изработен от предварително боядисан стоманен лист, с дебелина 0.5 мм, предлагащ устойчивост и стабилна конструкция за различни приложения.

В тази повдигната леха може да бъдат засадени голям брой растения или цветя.

Голямо пространство: Тази повдигната градинска леха е достатъчно дълбока и широка, за да побере голямо количество почва и да осигури достатъчно място за вашите растения, зеленчуци, билки и цветя.

Отворено дъно: Дизайнът без дъно осигурява добър дренаж за растенията и предотвратява натрупването на вода, което води до загниване на корените на растенията. Освен това позволява на растенията да усвояват по-добре хранителните вещества. Можете да го поставите върху почва, трева или бетонни подове.

Как се използва повдигната градинска леха — стъпка по стъпка

1. Избор на място

- Изберете място с **достатъчно слънце** (поне 6 часа дневно).
- Да има **добър достъп до вода**.
- Повърхността трябва да е **равна**.

2. Подготовка на основата

- Ако лехата ще е **на земя**, може да сложите слой **геотекстил или картон**, за да предотвратите израстване на плевели отдолу.
- Ако е **на крака или с дъно**, уверете се, че има **дренажни отвори**.

3. Запълване с подходяща смес



Добрата смес за повдигната леха съдържа:

- 40% **градинска почва**
- 40% **компост**
- 20% **торф или кокосов субстрат**
(може да се добави и пясък за по-добро оттичане)

В дъното често се поставя **дренажен слой** (камъчета, керамзит или натрошени клони) — 5–10 см.

4. Засаждане

- Разделете повърхността на лехата на редове или квадрати (методът „квadratно градинарство“ е популярен).
- Засадете растенията според нуждите им от пространство и светлина.
- Полейте обилно след засаждане.

5. Поддръжка

- **Поливайте редовно** — повдигнатите лехи изсъхват по-бързо.
- **Добавяйте мулч** (слама, дървесни стърготини, кори) – намалява плевелите и задържа влагата.
- **Торете периодично** – с органичен тор, компостен чай или минерални торове.
- **Проверявайте за вредители** – при нужда използвайте биологични препарати.





6. Сезонна грижа

- През есента извадете остатъците от растения.
- Може да покриете лехата с мулч, листа или зимен найлон за защита.
- На следващата пролет добавете нов слой компост.

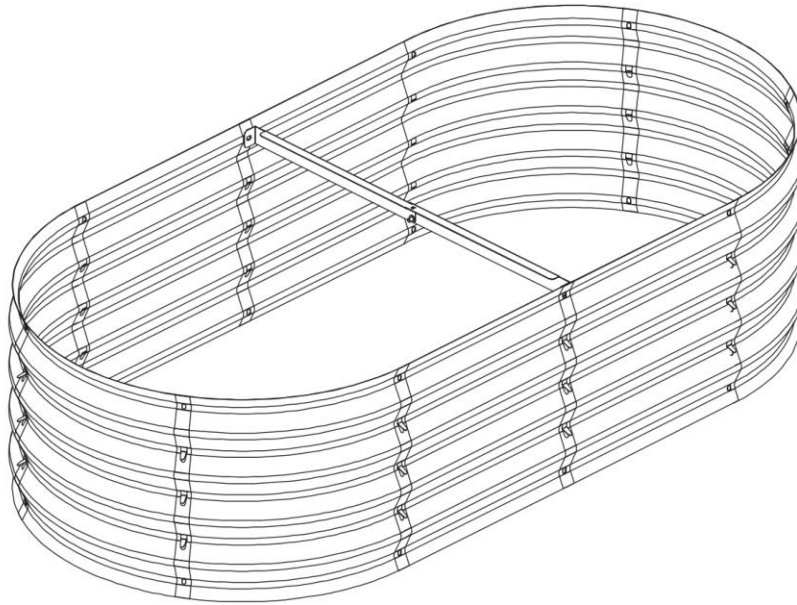

120*60*30

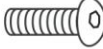

1-(x6PC) 	2-(x4PC) 	3-(x1PC) 
7-(x20PC)  M5	8-(x20PC)  M5*12	9-(x1PC) 